



Sunkieji statybų darbai

RENAULT TRUCKS K

renault-trucks.lt



**RENAULT
TRUCKS**



Kelyje su Renault Trucks

Pasirinkti „Renault Trucks” reiškia pasirinkti verslo partnerį, kuris įsipareigoja jums padėti, kai tik prireikia.

Tai reiškia palaikymą transformuojant energijos suvartojimą siekiant įgyvendinti tvaresnius mobilumo sprendimus.

Tai reiškia efektyviausių techninių ir finansinių sprendimų, teikiamų pasaulinio masto grupės, pasirinkimą.

Tai reiškia funkcionalių, efektyvių ir patogių transporto priemonių pasirinkimą ilgalaikiam naudojimui.

Tai reiškia patikrintų, patogių naudoti ir efektyviai prižiūrimų technologijų pasirinkimą atsižvelgiant į jūsų reikalavimus.

Tai reiškia abipusių tvirtų, ir svetingų darbinių santykių kūrimą.

Svarbiausia, visa tai reiškia teisingai priimtus sprendimus.

KELYJE SU RENAULT TRUCKS	03	SUKURTAS VAIRUOTOJO KOMFORTUI	20
5 PRIEŽASTYS, KODĖL VERTA RINKTIS „RENAULT TRUCKS”	04	IŠSKIRTINIS VAŽIAVIMO PATOGUMAS	22
IŠSAMUS APTARNAVIMAS, OPTIMIZUOJANTIS JŪSŲ NAŠUMĄ	06	GYVENIMAS KAIP NAMUOSE	24
VISADA PASIRUOŠĘ PADĖTI EKSPERTAI	08	SAUGUMĄ UŽTIKRINANČIOS TECHNOLOGIJOS	26
UŽTIKRINTA EKSPLOATACIJA BE RŪPESČIŲ	10	SAUGUMĄ UŽTIKRINANTI SAUGOS ĮRANGA	28
PATIKIMAS VAŽIUOJANT KELIU IR BEKELE	12	SUŽINOKITE DAUGIAU...	30
EKONOMIŠKESNI JĖGOS AGREGATAI	14	PERSONALIZUOKITE SAVO SUNKVEŽIMĮ	32
SUNKVEŽIMIS SUNKIOMS UŽDUOTIMS	16	PRIEDAI DAR DIDESNIAM KOMFORTUI	34
IŠSKIRTINIS PRAVAŽUMAS	18	DUOMENŲ LENTELE	35
		JĖGOS AGREGATAI	35
		KABINOS	36
		VAŽIUOKLĖS	37



5 priežastys, kodėl verta rinktis „Renault Trucks“

„Renault Trucks“ yra puikus partneris, padėsiantis sėkmingai įgyvendinti užduotis.

Mes nepaliaujamai ieškome naujų sprendimų siekdami užtikrinti efektyviausią aptarnavimą ir atsižvelgti į jūsų reikalavimus.

Mūsų tinklo ekspertai, mūsų patikimos, patvarios ir komfortiškos transporto priemonės kartu su pritaikytomis paslaugomis yra puikios priežastys rinktis „Renault Trucks“!



1 **PROFESIONALŲ TINKLAS**
šalia jūsų ir jūsų paslaugoms



2 **PRIEŽIŪROS PASIŪLYMAI**
pasiekiami visų jūsų kelionių metu



3 **NAUJOJI KABINA**
su įranga, kuri buvo sukurta atsižvelgiant į vairuotojo patogumą



4 **TECHNOLOGIJA IR VARIKLIAI**
vis efektyviau taupantys degalus



5 **NAUJA SAUGUMO ĮRANGA**
padės išvengti incidentų kelyje

Išsamus aptarnavimas optimizuojantis jūsų našumą

„Renault Trucks“ transporto priemonės naudoja telematiką, todėl mūsų aptarnavimo pasiūlymai užtikrins maksimalų sunkvežimių veikimo laiką. Tai leidžia „Renault Trucks“ būti geriausiu jūsų partneriu, kuris padeda užtikrinti optimalią sunkvežimių parengtį darbui, išnaudoti visą potencialą ir užkirsti kelią netikėtumams. Jūs galite sklandžiai ir ramiai atlikti savo darbą.



« Renault Trucks » yra geriausias partneris, padedantis sėkmingai įgyvendinti užduotis ».

Visada pasiruošę padėti ekspertai

- Ekspertai ir apmokyti technikai
- Patogus serviso centrų darbo laikas
- Greiti susitarimai dėl remonto ir techninės priežiūros



Galite pasitikėti mūsų kokybiškomis dalimis ir pagalba



2 metų garantijos mūsų dalims ir darbui

2 metų garantija naudojamoms dalims ir visoms operacijoms, kurias atlieka patvirtintas „Renault Trucks“ prekybos atstovas.

Mūsų originalios dalys

Rinkitės kokybiškas originalias dalis: jos yra patikimos, tvirtos ir patvirtintos kaip tinkančios palaikyti transporto priemonės veikimą.

Mūsų renovuotos dalys

Išsamus atnaujintų dalių, atitinkančių tuos pačius techninius reikalavimus, kaip naujos dalys, asortimentas siekiant užtikrinti suderinamumą su transporto priemone.



24/7
RENAULT TRUCKS

Diagnostika ir remontas 24/7

Mūsų ekspertai pasiruošę jums padėti 16 kalbų, o jums priskirtas koordinatorius bus jūsų vienintelis kontaktas nesklaidumo tvarkymo metu. Remontą kelyje atliks technikai, kurie yra apmokyti dirbti tokiomis aplinkybėmis. Jie atvyks su techninės pagalbos automobiliu bei diagnostine įranga.

Užtikrinta eksploatacija be rūpesčių

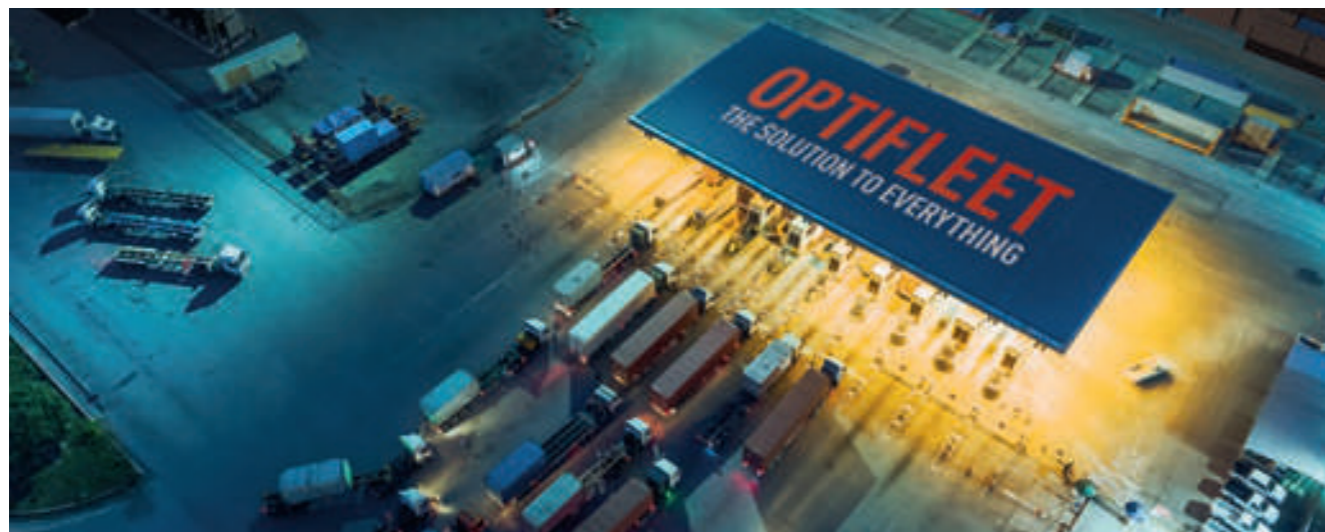

Efektyviai naudokite parką pasitelkdami „Optifleet“



SUMAŽINKITE ENERGIJOS SUNAUDOJIMĄ

Optifleet Check

- Stebėkite transporto priemonės efektyvumą (degalų sąnaudas, topografiją, greitį)
- Tobulinkite vairuotojų vairavimo stilių pasitelkdami personalizuotas „Ecoscore“ ataskaitas



UŽTIKRINTA EKSPLOATACIJA BE RŪPESČIŲ

Optifleet Map

- Galimybė planuoti maršrutus



TAUPYKITE LAIKĄ

Optifleet Drive

- Galima nuotoliniu būdu atsisiųsti tachografo duomenis, todėl nebūtina užlaikyti transporto priemonės



STEBĖKITE TRANSPORTO PRIEMONIŲ BŪKLĘ

Optifleet Health

- Stebėkite transporto priemonės prietaisų skydelio įspėjimus realiuoju laiku
- Išvenkite gedimų kelyje



SUMAŽINKITE AUTOĮVYKIŲ SKAIČIŲ IR TRANSPORTO PRIEMONIŲ SUSIDĖVĖJIMĄ

Optifleet Safety

- Stebėkite su transporto priemonės sauga susijusius įvykius
- Didinkite vairuotojų ir eismo dalyvių saugą
- Identifikuokite rizikingą elgesį

Planuokite techninę priežiūrą ir valdykite priežiūros išlaidas su „Start & Drive Predict“

STEBIMOS TECHNINĖS PRIEŽIŪROS IR REMONTO IŠLAIDOS

Išvenkite nenumatytų išlaidų: „Start & Drive Predict“ sutartis užtikrina išlaidų valdymą.

PERSONALIZUOTAS TECHNINĖS PRIEŽIŪROS PLANAS

Labai rimtai žiūrime į veikimo laiką. Mūsų techninės priežiūros darbų planavimas ir priežiūros operacijų grupavimas skirti minimizuoti prastovų laiką ir atsižvelgti į faktinį transporto priemonių naudojimą. Jūsų transporto priemonės efektyvumo lygiai prižiūrimi atsižvelgiant į „Renault Trucks“ rekomendacijas.

PROGNOZUOJAMAS REMONTAS



Su „Start & Drive Predict“ realiuoju laiku stebimi duomenys siekiant:

- Optimizuoti techninę priežiūrą
- Numatyti gedimus

NUOTOLINĖS PASLAUGOS

Galima prisijungti net prie važiuojančių transporto priemonių ir atnaujinti programinę įrangą jų nestabdant.



Patikimas važiuojant keliu ir bekele

Idealiai pritaikytas karjerams, purvui ir bekelei „Renault Trucks K“ užtikrins, kad darbai būtų atlikti sėkmingai, net sudėtingiausiomis sąlygomis. Didelė sunkvežimių įrangos lygių įvairovė ir optimaliai pritaikyti važiuoklės agregatai suteiks jūsų verslui našumo.

« Dėka „Renault Trucks“ galiu turėti transporto priemonę, kuri puikiai atitinka mano verslo poreikius ».



Ekonomiškesni jėgos agregatai

Nuolat siekiame gerinti degalų sąnaudas, todėl užtikriname optimalų energijos panaudojimą jūsų transporto priemonėje.

Sumažinkite degalų sąnaudas ir CO₂ emisijas iki 5%.



Didesnis patikimumas ir degalų taupymas:

1 DE11 ir DE13 varikliai ir pritaikyti alyvos keitimo intervalai

Mūsų varikliai pasižymi:

PATOBULINTAS DEGIMAS VARIKLYJE:

- Bangos formos stūmokliai
- Nauji purkštukai
- Naujausios kartos filtrai

EFEKTYVIAI NAUDOJAMA ENERGIJA

- Mažesnė variklio komponentų trintis
- Turbokompresorius su rutuliniais guoliais
- Elektra valdomas vairo sistemos siurblys
- Naujas efektyvus stabdžių oro kompresorius
- Dar efektyvesnės alyvos



Mūsų varikliai, kartu su naujausiomis technologijomis ir paslaugomis, yra pastangų mažinti dyzelinių transporto priemonių taršą, mažinant CO₂ emisijas, dalis

Atnaujinta „Optidriver“ pavarų dėžė:

- Iki 30% sparčiau ir sklandžiau perjungia pavaras
- Speciali „Optivision“ programinė įranga

OPTIDRIVER XTREM

Pritaikyta ypatingai sunkiems kasybos ir kitiems darbams sudėtingoje bekelėje. Sutvirtinti komponentai ir speciali pavarų perjungimo valdymo programa, pritaikyta maksimaliai sunkvežimio apkrovai.

OPTIDRIVER XTREM + XTENDED

Rinkitės vieną arba dvi itin lėtos eigos pavaras. Jas naudojant gerokai lengviau pajudėsite iš vietos vežant sunkų krovinį bei patogiai dirbsite ypač mažais greičiais.



Sunkvežimis sunkioms užduotims

„Renault Trucks K“ įdiegti kruopščiai išbandyti komponentai ir sprendimai. Tvirtumas atsispindį ir transporto priemonės išorėje.



Cikloninis oro priešfiltris
tinka naudoti dulkelioje aplinkoje.

Priekinių ašių apkrovos nuo 8 iki 10 t
su pasirenkamais tepamais lankstais ekstremalioms sąlygoms.

8 mm viengubi arba dvigubi visiškai tiesūs rėmo profiliai

Elektros laidų instaliacija atskirta nuo oro sistemos elementų patogesnei priežiūrai.

Plieniniai ir aliumininiai dyzelino bakai rekomenduotini naudoti bekelėje.

Priekinių žibintų apsaugos papildomas polikarbonato apsauginis stiklas (standartinė įranga). Tarpas nuo pagrindinio stiklo užtikrina geresnę apsaugą nuo smūgių.

Optidriver XTREM Sustiprinta pavarų dėžė sunkiems darbams.

Apsauginiai skydai smūgių pažeidžiamiems agregatams: EACU, oro valdymo sistemoms.

100 % Plieminis priekinis buferis montuojamas standartiškai (trijų dalių), kad sumažėtų techninės priežiūros sąnaudos.

Pusiau elipsinės arba parabolinės lingės 26 t 3 lakštų parabolinės, 32 t 11 lakštų pusiau elipsinės, 38 t 4 lakštų „Xtrem“ parabolinės.

Daugiau dvigubo rėmo pasirinkimo galimybių mechaniniam rėmo tvirtumui padidinti.



Išskirtinis pravažumas

Važiuklė, agregatai ir kabina suteikia galimybę dirbti ir važiuoti itin sudėtingomis sąlygomis maksimaliu sukibimu ir našumu. Be našumo, K gama išsiskiria nepriekaištingu valdymu dėl preciziško vairo mechanizmo ir mažo apsisukimo spindulio.

Mažesnis apsisukimo spindulys, kad būtų lengviau manevruoti

Geriausias priekinės atakos kampas rinkoje: 32°

515 mm prošvaisa po baku

380 mm prošvaisa po ašimi

Dvigubos tandeminės varančiosios ašys su reduktoriumi užtikrina didesnę trauką ant nelygaus pagrindo.

4x4, 6x6, 8x6 ir 8x8 modeliai didesniajam pravažumui.

Apsauginis skydas Apsaugo radiatorių, oro paskirstymo sistemą bei karterį.

Ašinių ir tarpašinių diferencialų blokavimas standartinis visuose modeliuose.

Sukurta vairuotojo komfortui

„Renault Trucks“ sunkvežimių viduje kiekviena esanti detalė užtikrina patogumą ir ergonomiškumą. Kiekvienas elementas - nuo vairo iki kabinos įrangos sukurtas taip, kad primintų namų aplinką.

« Vairo kolonėlė užtikrina dar didesnę komfortą, o vairavimo padėtis yra dar patogesnė ».

Išskirtinis važiavimo patogumas

1 Beraktis transporto priemonės užvedimas naudojant užvedimo mygtuką

2 Sklandus pavarų perjungimas naudojant „Optidriver“ pavarų dėžę

3 Išmanus važiavimo krypties indikatorių valdymas **NAUJIENA**

4 Vairas **NAUJIENA**

→ Ranka pasiekiamas funkcionalumas



5 Belaidis kroviklis* **NAUJIENA**

6 2 USB-C lizdai

7 Stalčiukas daiktams

8 Puodelio laikiklis

*pasirinktinai

Geriausia vairo kolonėlė rinkoje

11 Daugiakryptė kolonėlė

- 3 reguliuojami taškai, todėl vairavimo padėtį galite tiksliai pritaikyti prie savo sėdėsenos
- Patogus vairo kolonėlės valdymas koja, norint nustatyti geriausią vairavimo padėtį
- Lengva įlipti į kabiną, kai vairas pakeltas
- Daugiau vietos kojoms
- Dėl slopinamų variklio vibracijų vairuotojas jaučiasi dar patogiau



9 Modernizuotas prietaisų skydas **NAUJIENA**

→ Naujas, dinamiškas ir skaitmeninis informacijos ekranas

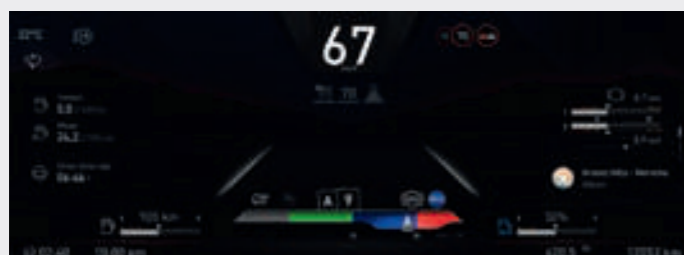

10 Daugifunkcis ekranas **NAUJIENA**

→ 9 colių HD jutiklinis ekranas

→ Pagalba vairuotojui (kameros, navigacija)

→ Daug programų, skirtų naudoti per transporto priemonės ekraną

- Skambučių valdymas
- Muzikos valdymas

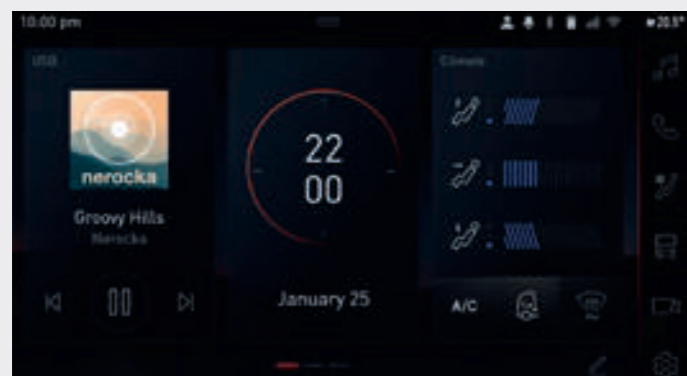

Gyvenimas kaip namuose

„Night & Day“ kabinoje rasite patogią gyvenamąją erdvę su įrengtais gultais ir daiktadėžėmis.

Didelis apatinis gultas «Extensia»*

- 2009 mm ilgis
- 680 mm plotis / galima padidinti 120 mm (papildoma erdvė miegui nesumažinant gyvenamosios zonos)
- Čiužinio storis: 120 mm; tankis: 40 kg/m³
- Galima rinktis viskoelastinius čiužinius*, kurių tankis 80 kg/m³

*opcija

Itin komfortiškas «Sérénité» apatinis gultas*

- 2018 mm ilgis
- 671 mm plotis už sėdynių, 791 mm centre
- Dvigubai daugiau spyruoklių ir storesnis čiužinys tinka įvairaus sudėjimo žmonėms
- Čiužinį galima keisti ir naudoti įvairius čiužinius
- Naujas, lengvai valomas audinys
- Viskoelastinės medžiagos (Memory Foam) antčiužinis* (2000 mm x 700 mm x 30 mm), užpildas 300 g/m³, apmušalas atitinka gulto medžiagą



Saugumą užtikrinančios technologijos

„Renault Trucks K“ įdiegtos naujausios pagalbos vairuotojui technologijos ir efektyviausios stabdžių sistemos. Tai užtikrina ne tik vairuotojo, bet ir pėsčiųjų, dviratininkų ir kitų eismo dalyvių saugumą.



« Patogu pasiekti visus valdiklius ir prietaisų apšvietimą! ».

Saugumą užtikrinanti saugos įranga



Radariai ir kameros aplink visą sunkvežimį **NAUJIENA**

Teikia įspėjimus ir palengvina manevravimą. Sumažina eismo įvykių riziką. Galimybė pridėti 5 skaitmenines kameras, skirtas stebėti krovinį arba penktąjį ratą* Galimybė sumontuoti analoginę kamerą, skirtą stebėti priekabos manevrus*.

*Pateikus pritaikymo užklausa



Vairuotojo nuovargio aptikimo ir išvažiavimo iš eismo juostos įspėjimo sistema (LDWS/DDAW*)

Garsinis ir vaizdinis įspėjimas aptikus išvažiavimą iš eismo juostos arba važiavimą netikėta trajektorija.

*Lane Departure Warning System / Driver Drowsiness & Alertness Warning

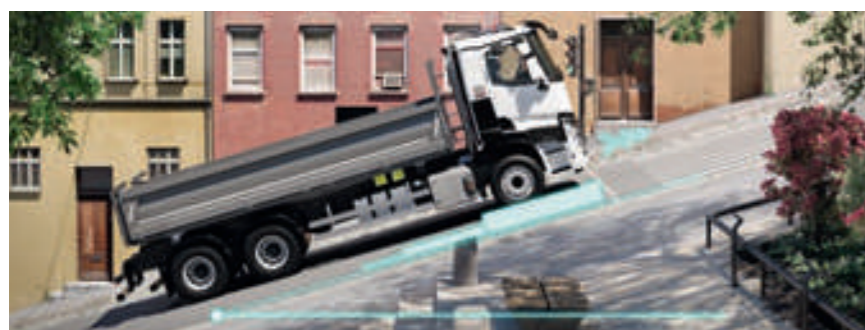

Pajudėjimo įkalnėn pagalba

Automatiškai suaktyvina stabdžius pradedant važiuoti įkalnėn, todėl lengviau pradėti važiuoti ir apsaugo nuo riedėjimo atgal.

Slėgio padangose stebėjimo sistema (TPMS*) **NAUJIENA**

Sunkvežimio ratlankiuose ir korpuse sumontuoti jutikliai įspėja apie bet kokias padangų slėgio ar temperatūros problemas užtikrindami ramų važiavimą

*Tire Pressure Monitoring System



→ Geltonai nudažyti kabinos laipteliai / rankenos

Pagerina saugą įlipant ir išlipant iš sunkvežimio.



→ Grotelės žibintams ir plastikinės apsaugos*

*papildoma įranga



→ Režimas „antirunaway“

Transporto priemonės sustabdymas, jei atidarytos vairuotojo durys.



→ Aklosios zonos jutikliai

Ultragarsiniai jutikliai aptinka pažeidžiamus eismo dalyvius aklojoje zonoje. Vairuotojas įspėjamas garso ir LED signalais



→ Durys „vision“

Keleivio pusės durelės turi papildomą langą, padedantį aptikti neapsaugotus eismo dalyvius.

KITOS SAUGUMO SISTEMOS:

→ Neutralios pavaros išvengimas:

Neleidžia vairuotojui perjungti į neutralią pavarą važiuojant nuokalne.

→ ESC

Elektroninė stabilumo kontrolė

→ ASR

Antripraslydimo kontrolės sistema

Sužinokite daugiau...



Personalizuokite savo sunkvežimį

Prietaisų skydas

KOMPAKTIŠKAS



Oda
(galima rinktis su raudonomis siūlėmis ir paminkštinimais)



Tekstilė



Oda ir tekstilė



Plieniniai diskai + chromuoti veržlių dangteliai



„Alcoa“ matiniai aliumininiai ratlankiai



„Alcoa Dura-Bright“ chromuoti aliumininiai ratlankiai

Išorės dažų spalvos pritaikymas

Personalizuokite savo transporto priemonę pasitelkdami išsamias dažų parinktis. Aukštos kokybės darbus mūsų gamyklose atlieka specialistai. „Renault Trucks“ dalijasi savo patirtimi ir teikia galimybę išsamiai personalizuoti sunkvežimį.

NR.	APRAŠAS
F1	Veidrodžio rėmas
F2	Veidrodžio reguliavimo rėmelis
F5	Viršutinis ortakis
F8	Veidrodžio gaubtas
F10	Veidrodžių gaubtai
F11	Rankenos
F22	Priekinis variklio dangtis (be logotipo) + viršutinės grotelės
F23	Kampas (be grotelių ir pagrindų priedams)
F24	Priekinių žibintų apdaila



NR.	APRAŠAS
F9	Skydas nuo saulės
F15	Juostinė briaunos apdaila
F16	Oro įsiurbimo angos apdaila
F17	Veidrodžio gaubtas
F19	Durų užraktas
F20	Viršutiniai ir galiniai sparnai
F21	Išmetimo sistemos dangtis
F26	Laipteliai (dešiniarankiams ir kairiarankiams)



Priedai dar didesniam komfortui



Vandens bakai



Termoelektriniai šaldytuvai



Gėrimų laikiklis*



Balti kryptiniai darbiniai žibintai

Degalų bako užraktai
degalų vagystės prevencijai

Skersiniai su LED žibintais



Autonominiai vėsintuvai



„New Force“ sėdynių užvalkalai

*standartinė įranga transporto priemonėse su gultu

Duomenų lentelė

Kabina	Tipas	Konfigūracija	Bendroji masė (GVW)	Variklis	Galia	Pavarų dėžė	Važiuklės sustiprinimo lygis
Day Cab Night & Day Cab Sleeper Cab Crew Cab „Crew cab“ kabinos (XL ir XXL)	Važiuklė	4x2	18-19 / 70	DE11	380 430 460	Robotizuota pavarų dėžė „Optidriver“ (12)	Medium Heavy Xtrem
		6x4	26 / 100				
		6x6	35 / 100				
		8x4	32 / 80				
		8x6	42 / 80				
		8x8*	50 / 70				
Vilkikas	Vilkikas	4x2	19-21 / 70	DE13	440 480 520	Robotizuota pavarų dėžė „Optidriver Xtended“ 13 arba 14)**	
		4x4	19-21 / 65				
		6x4	26 / 120				
		6x6	35 / 100				

* tik 8x8 standžiai važiuklei su varikliu DE13.

** „Optidriver Xtended“ 14 pavarų dėžė montuojama 4x4, 6x6 ir 8x8 važiuklėje.

Jėgos agregatai

DE11 EURO VI VARIKLIS

285 kW (380 AG) – 1800 Nm
323 kW (430 AG) – 2050 Nm
344 kW (460 AG) – 2200 Nm

Tūris	10,8 l
Cilindrai	6 eilėje
Paskirstymo mechanizmas	Gale
Cilindro skersmuo	123 mm
Eiga	152 mm
Suspaudimo laipsnis	18:1
Svoris (su alyva)	965 kg

DE11 - 380 AG

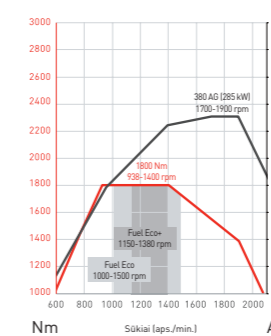

DE11 - 430 AG

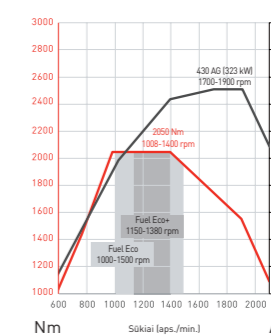

DE11 - 460 AG

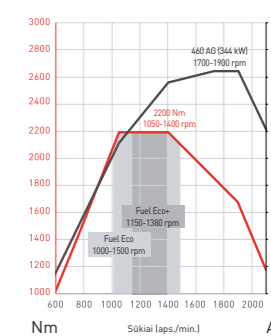

DE13 EURO VI VARIKLIS

330 kW (440 AG) – 2200 Nm
360 kW (480 AG) – 2400 Nm
390 kW (520 AG) – 2550 Nm

Tūris	12,8 l
Cilindrai	6 eilėje
Paskirstymo mechanizmas	Gale
Cilindro skersmuo	131 mm
Eiga	158 mm
Suspaudimo laipsnis	18:1
Svoris (su alyva)	1,067 kg

DE13 - 440 AG

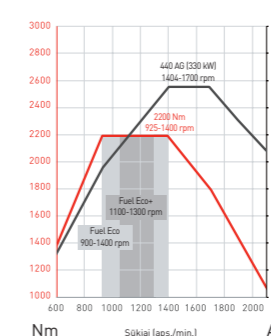

DE13 - 480 AG

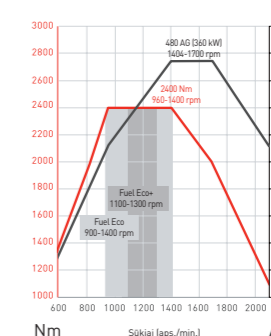

DE13 - 520 AG

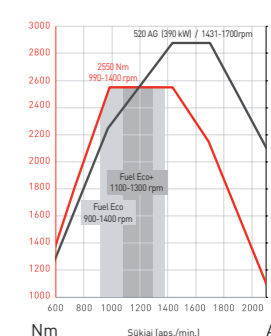

Kabinos

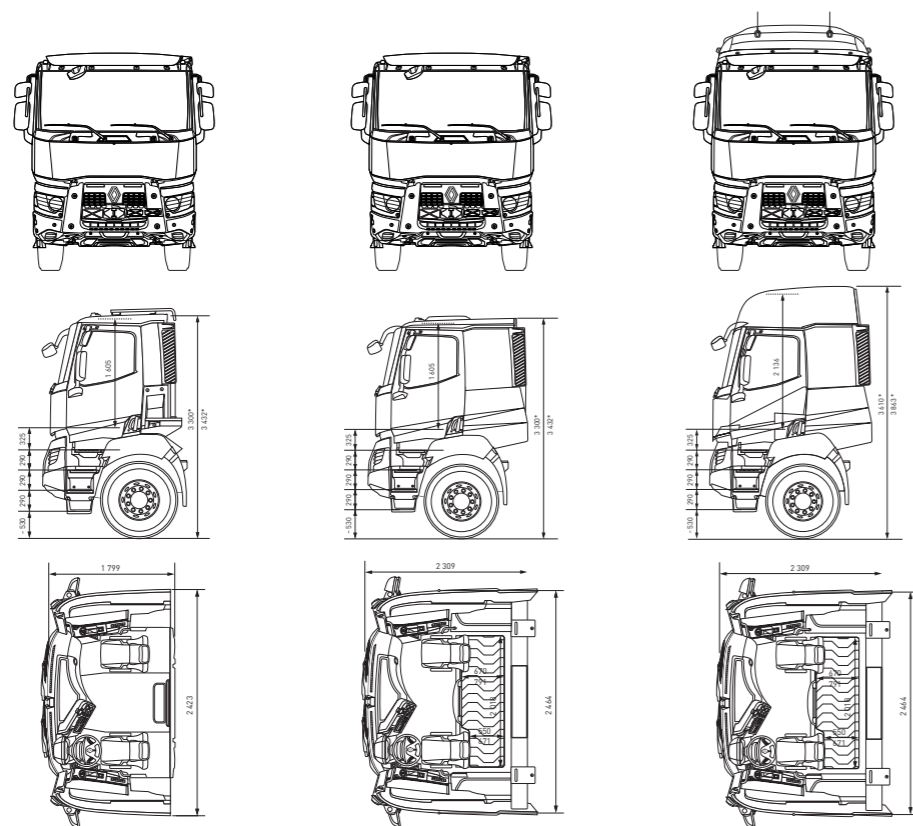

* Pakrautas / tuščias

	DAY CAB	NIGHT & DAY CAB	SLEEPER CAB
Tipas	Standartinio aukščio dieninė kabina	Standartinio aukščio miegama kabina	Aukšta miegama kabina
Vidinis aukštis	1 605 mm	1 605 mm	2 136 mm
Variklio tunelio aukštis	1 405 mm	1 405 mm	1 936 mm
Grindys	200 mm variklio tunelis		
Laipteliai	4x2 - 6x4 - 8x4	3	
	4x4 - 6x6 - 8x6 - 8x8	4	

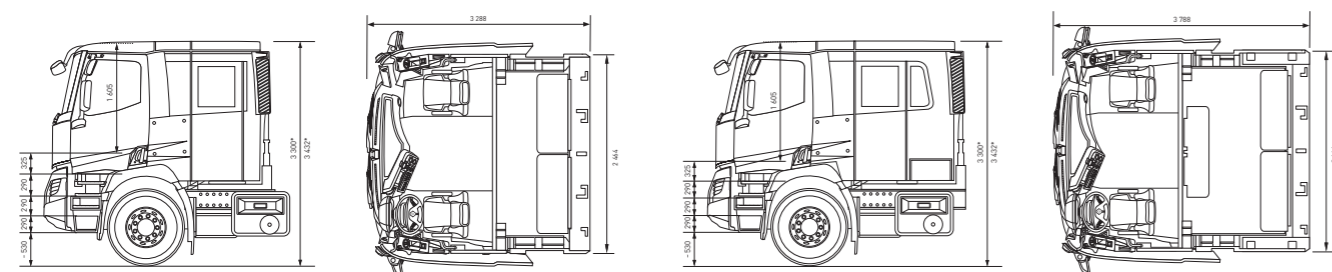

XL CAB	XXL CAB
4 durų kabina – 6 sėdynės	4 durų kabina – 8 sėdynės
1 605 mm	1 605 mm
1 405 mm	1 405 mm
200 mm variklio tunelis	
3	
4	

*4x2 ir 4x4 vilkikams

Važiuklės

KONFIGŪRACIJOS

4x2	4x4	6x4	6x6	8x4	8x6	8x8
Vilkikas Važiuklė	Vilkikas Važiuklė	Vilkikas Važiuklė	Vilkikas Važiuklė	Važiuklė	Važiuklė	Važiuklė
Bekelės	Bekelės	Bekelės	Bekelės	Bekelės	Bekelės	Bekelės

RATŲ BAZĖS

		3 000	3 200	3 400	3 600	3 700	3 800	3 900	4 000	4 300	4 350	4 600	4 700	4 900	5 100	5 200	5 300	5 600	6 000	
Važiuklė	4x2																			
	4x4																			
	6x4																			
	6x6																			
	8x4																			
Vilkikas	4x2																			
	4x4																			
	6x4																			
	6x6																			

VAŽIUOKLĖS RĖMAS

- 1080 mm priekyje
- 850 mm gale.
- Aukštos kokybės plienas: G klasė.
- Važiuklė sumontuota naudojant kniedes ir varžtus, siekiant užtikrinti didžiausią bendrą patvarumą.
- Rėmo mechaniniam atsparumui užtikrinti galima rinktis keletą sutvirtinimų.

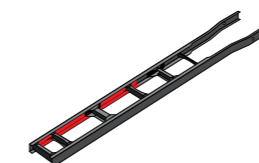

Vidutinio sunkumo darbų važiuklė

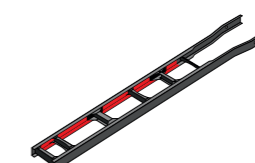

Sunkiųjų darbų važiuklė

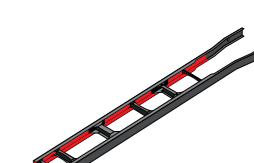

Važiuklė „XTrem“

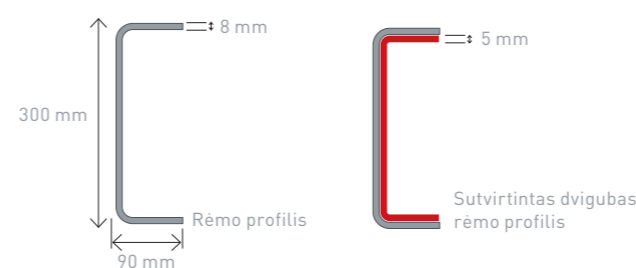

PAKABOS

- 7,5 (vilkiko), 8, 9, 10, 14.2, 15, 16, 18 ir 20 t keliamosios galios viengubos ir dvigubų ašių parabolinės priekinės pakabos pasirinkimui.
- 13 arba 15 t keliamosios galios viengubos galinės ašies parabolinė pakaba.
- 26 t keliamosios galios galinė pakaba (parabolinė) ir 32 t keliamosios galios (pusiau elipsinė) tandeminė pakaba.
- „XTrem“: 38 t sutvirtinta galinė parabolinė tandeminė pakaba.

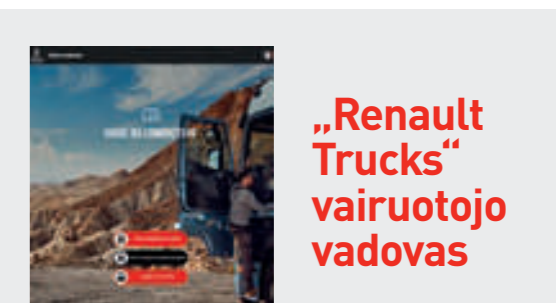

„Renault Trucks“ vairuotojo vadovas

Pasiekiamas spustelėjus toliau pateiktą nuorodą

Teikiama T/C/K gamų transporto priemonėms, pagamintoms po 2021 m. liepos mėn.





05/2023

Pateikiami duomenys ir charakteristikos yra tik informacinio pobūdžio.
Gamintojas turi teisę juos keisti be įspėjimo.
„Renault Trucks SAS“. Įstatinis kapitalas: 50 000 000 eurų.
Liono prekybos ir įmonių registro Nr.: 954 506 077
Nuotraukos be sutartinių įsipareigojimų



**RENAULT
TRUCKS**